

# HOLOSUN®



**ANLEITUNG | MANUAL**

## HM3X-MICRO

HOLOSUN® MAGNIFIER



## ÜBERSICHT | OVERVIEW

Abb. 1 / Fig. 1

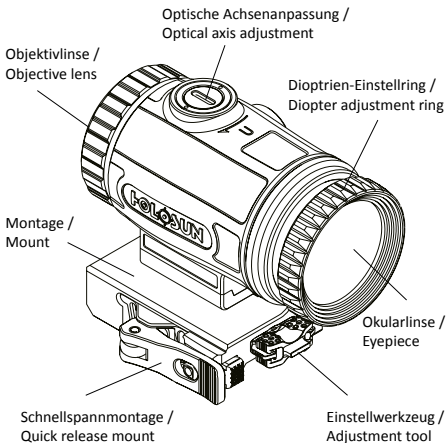

# 🕒 INHALTSVERZEICHNIS | CONTENTS



Inhaltsverzeichnis .....	3	<i>Table of Contents .....</i>	3
Verwendungszweck .....	4	<i>Usage .....</i>	26
Inbetriebnahme .....	6	<i>Commissioning .....</i>	28
Eigenschaften .....	8	<i>Features .....</i>	30
Montage .....	10	<i>Mounting .....</i>	32
Einstellung .....	14	<i>Adjustment .....</i>	36
Instandhaltung / Wartung...	19	<i>Maintenance / Care ....</i>	41
Technische Daten .....	20	<i>Technical data .....</i>	42
Garantie .....	22	<i>Warranty.....</i>	44
CE .....	23	<i>CE .....</i>	45
Entsorgung / Recycling.....	24	<i>Waste disposal .....</i>	46

## ⊙ VERWENDUNGSZWECK

Mit diesem 3-fach-Magnifier haben Sie ein hochwertiges und innovatives Produkt von HOLOSUN® erworben. Der Magnifier besitzt eine monokulare 3-fach-Vergrößerung, die durch ihr spezifisches Design sowohl für Links-, als auch für Rechtshänder geeignet ist. Er kann als Handmonokular oder in Kombination mit fast jedem HOLOSUN® Langwaffen-Visier eingesetzt werden. Er eignet sich hervorragend zum Zielen und Beobachten auf Entfernungen von bis zu 600 m oder mehr.

Die Bedienungsanleitung ist Teil dieses Produktes. Bitte lesen Sie sich das Kundenhandbuch vor dem Gebrauch sorgfältig durch. Fügen Sie diese Anleitung bei, wenn Sie das Gerät an einen anderen Nutzer weitergeben.

## **WARNUNG**



- Zur Montage, zum Abbau oder der Wartung der Visiereinrichtung muss die Waffe stets entladen und gesichert sein. Stellen Sie dies unbedingt sicher!
- Betreiben Sie das Visier nicht in explosionsgefährdeten Bereichen.
- Lassen Sie Reparaturen an dem Visier nur von einer autorisierten Fachwerkstatt oder dem LASERLUCHS® Kundendienst durchführen.
- Nehmen Sie keine Veränderungen am Visier vor.

## **SICHERHEITSHINWEIS**

**Achten Sie bei einer Selbstmontage darauf, ausschließlich passende und ausreichend lange Schrauben zu verwenden und diese so weit einzuschrauben, dass die Gewingegänge ausreichend tief greifen – andernfalls kann sich das Visier beim Schuss lösen.**

## ⊙ INBETRIEBNAHME

Bei der Erstinstallation ist der QD-Schnellspannhebel möglicherweise zu locker oder zu eng. Passen Sie die Spannung mit dem mitgelieferten T10 Torx®-Werkzeug an der QD-Torx®-Schraube entsprechend an Ihre Bedürfnisse an. Optimalerweise, wenn ausreichend festgezogen, sollten Sie den QD-Schnellspannhebel auch mit einem Finger lösen können.

### **Achtung:**

1. Schließen Sie den QD-Schnellspannhebel niemals gewaltsam!
2. Die T10 Torx®-Schraube ist mit einer Anti-Rotationsplatte versehen. Drehen Sie die Torx®-Schraube also nicht, bevor Sie den QD-Schnellspannhebel gelöst haben.
3. Drehen Sie die Torx®- und andere Einstellschrauben nie weiter, als es der Widerstand zulässt.

**Abb. 2**

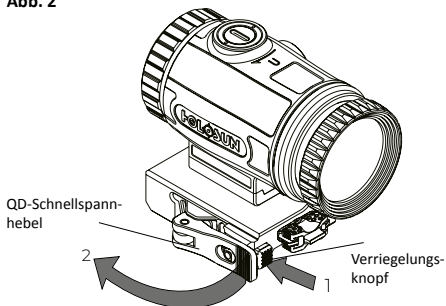

**Abb. 3**

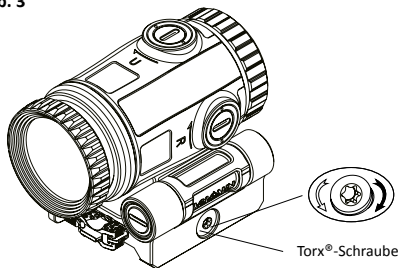

## ⊙ EIGENSCHAFTEN

1. **3-fach-Vergrößerung:** Das Gerät verfügt über eine monokulare 3-fach-Vergrößerung.
2. **Flip-to-the-Side-Design:** Das spezielle Design ermöglicht ein schnelles und einfaches, seitliches Wegklappen des Magnifiers um 90° Grad. Von links klappend auf rechts klappend umbaubar.
3. **Schutzart:** IP67 (wasserfest, stickstoffgefüllt, beschlagfrei)
4. **Gehäuse:** Schocksichere und zuverlässige Aluminium-Konstruktion
5. **Montagen:** Lieferung inklusive passender Montage für Picatinny (QD-Montage).

Abb. 4

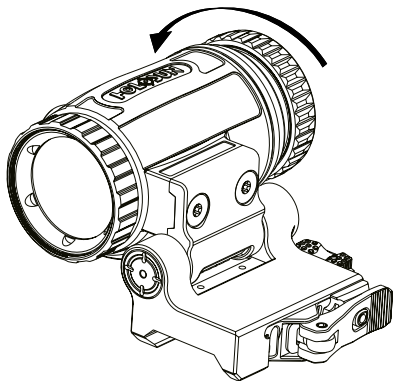

Schnelles, seitliches Wegklappen möglich

## ⊙ MONTAGE

Befestigen Sie das Visier mithilfe der QD-Montage auf der Waffe:

1. Drücken Sie den Verriegelungsknopf und öffnen Sie den QD-Schnellspannhebel.
2. Suchen Sie eine geeignete Position auf der Schiene und befestigen Sie den Magnifier hinter Ihrer Optik.
3. Schließen Sie den QD-Schnellspannhebel und lassen Sie ihn wieder einrasten.
4. Die Wiederholgenauigkeit der QD-Montage beträgt  $\leq \pm 2$  MOA.
5. Die Standardkonfiguration des HM3X-MICRO beträgt 1,41 Zoll (Absolute Co-Witness). Diese können Sie mittels Spacer auf 1,63 Zoll (Lower 1/3 Co-Witness) anpassen.

## **Visierlinienerhöhung/Verlängerungsadapter montieren:**

Sollten Sie eine Visierlinienerhöhung (Spacer) und/oder einen Verlängerungsadapter für Ihren Magnifier benötigen, können Sie den mitgelieferten Spacer und/oder den Verlängerungsadapter zwischen Gehäuse und Montage installieren. Gehen Sie dabei wie folgt vor:

- 1.** Klappen Sie den Magnifier zur Seite (s. Abb. 4).
- 2.** Entfernen Sie die beiden Schrauben auf der Unterseite des Magnifiers, dann fügen Sie den Spacer und/oder Verlängerungsadapter zwischen Magnifier und Montage ein (s. Abb. 5 und 6).
- 3.** Befestigen Sie die Montage wieder am Magnifier, indem Sie die Schrauben in der passenden Länge wieder einsetzen und anziehen.

Ohne den Spacer beträgt die mittlere Höhe der Visierlinie 1,41 Zoll (Absolute Co-Witness), mit dem Spacer 1,63 Zoll (Lower 1/3 Co-Witness).

Abb. 5



Abb. 6



## ⊙ EINSTELLUNG DES MAGNIFIERS

### 1. Ausrichtung

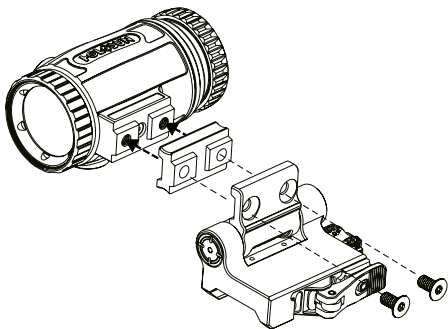
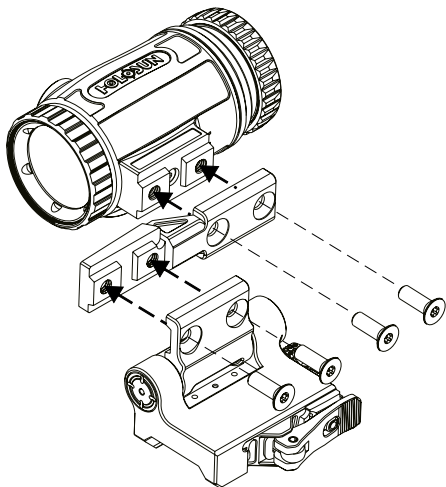
Zur Einstellung der Ausrichtung nutzen Sie bitte das Einstellwerkzeug, das zunächst vom Gerät herausgezogen werden muss. Mit dem flachen Ende des Einstellwerkzeugs können Sie die optischen Achsen verändern, indem Sie die optischen Achseneinstellungen herein- bzw. herausdrehen.

Abb. 7

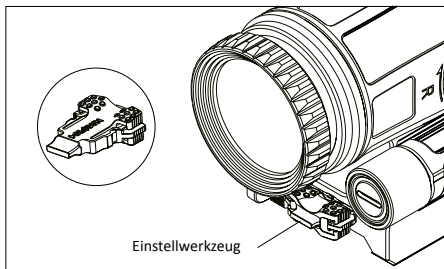

## 2. Anpassung der optischen Achse

Wenn der Magnifier mit einem Reflexvisier kombiniert wird, sollte das Reflexvisier eingeschossen sein und das Absehen im Magnifier zentriert sein. Die Mechanik zur Höheneinstellung befindet sich oben auf dem Magnifier, die Mechanik zur Seiteneinstellung befindet sich an der rechten Seite (Abb. 8). Zur Einstellung des Absehens nutzen Sie bitte das beiliegende Werkzeug. Stellen Sie die optische Achse des Magnifiers so ein, dass sie mit der optischen Achse des Reflexvisiers übereinstimmt. So erhalten Sie ein optimales Visierbild.

**WARNUNG**



Falls Sie das Gefühl haben, das Werkzeug kann nicht weiter gedreht werden, ist dies ein Hinweis, dass Sie das Einstellungslimit erreicht haben. Der Magnifier könnte durch Überdrehung beschädigt werden.

**Abb. 8**

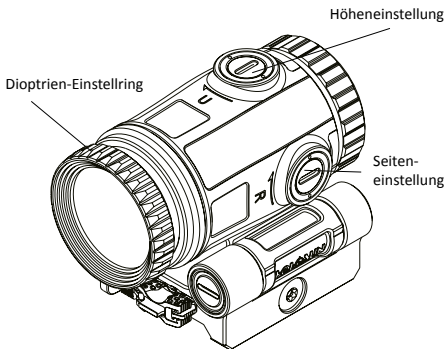

### **3. Dioptrien-Einstellung**

Mithilfe des Dioptrien-Einstellrings am Okular können Sie nicht nur Ihr Sichtfeld, sondern auch das Absehen Ihres Visiers scharf stellen. Drehen Sie dafür den Ring in die jeweilige Richtung. Der Dioptrieneinstellbereich des Magnifiers beträgt  $\pm 3$  Dioptrien.

## ⊙ INSTANDHALTUNG / WARTUNG

Dieses Gerät stellt ein präzises optisches Instrument dar und sollte mit äußerster Sorgfalt behandelt werden. Bevor Sie die Linsen reinigen, müssen grobe Partikel von der Oberfläche entfernt werden. Wir empfehlen dazu den HS-LENS-CLEANING-PEN und den HOLOSUN® Montage-Kit aus unserem Shop. Entfernen Sie Fingerabdrücke oder andere Öle mit einem Linsenreiniger (HS-LENS-CLEANING-PEN), einem weichen Baumwolltuch oder einem Microfasertuch. Eine besondere Wartung der Gehäuseoberfläche ist nicht notwendig. Vermeiden Sie bei der Reinigung die Verwendung von trockenem Stoff oder Taschentüchern. Verwenden Sie keine organischen Lösungsmittel wie Alkohol oder Aceton. Versuchen Sie nicht, das Gerät auseinanderzubauen. Das Gerät verfügt über eine Stickstofffüllung, die Sie bei der Demontage unweigerlich zerstören würden. Die Innenteile müssen speziell gereinigt werden, sind versiegelt sowie mit einer Antibeschlagbeschichtung versehen. Jeder Versuch der Demontage führt zu Garantieverlust. Falls eine Reparatur erforderlich ist, wenden Sie sich bitte an unser Service Center. Sie können ebenso unter **[www.holosun.eu](http://www.holosun.eu)** weitere Instruktionen sowie Hilfe anfordern.

## ⊙ TECHNISCHE DATEN

- Funktionsweise: Monokularer Magnifier mit 3-fach Vergrößerung
- Optische Vergrößerung: 3x
- Objektivlinsendurchmesser: 25 mm
- Augenabstand: 67 mm
- Transmission: 75 %
- Austrittspupille: 7,1 mm
- Optische Beschichtung: Multi-Layer-Beschichtung
- Linsenmaterial: optisches Glas
- Gehäuse: Aluminium
- Gehäusefarbe: Schwarz
- Dioptrien: +/- 3 Dioptrien
- Sichtfeld gesamt: 7° bei 100 yards
- Abmessungen:
  - Länge: 65 mm
  - Breite: 46 mm
  - Höhe: 62 mm
- Gewicht: 240 g

- Wasserfest: gekapselt (IP67)  
(1 m Wassertiefe / 30 min)
- Betriebstemperatur: -30°C bis +60°C
- Lagertemperatur: -40°C bis +70°C
- Montagevorrichtung: Picatinny  
(Schnellspannmontage / QD-Montage)  
Abweichung  $\leq \pm 2$  MOA
- Idealer Drehmomentbereich für die  
QD-Montage: 0,5 Nm
- Schlag- und Stoßfestigkeit:
- Gehäusefüllung: Stickstoff 99,99 %
- Schockfestigkeit: 1000 G

## ◎ GARANTIE

Nähere Informationen finden Sie in der  
Garantiebroschüre, die diesem Produkt beiliegt.

## Ⓞ CE-KONFORMITÄTSERKLÄRUNG

LASERLUCHS® GmbH • Rudolf-Diesel-Str. 2a  
56070 Koblenz • Germany

erklärt in alleiniger Verantwortung, dass dieses Produkt konform zu den nachstehenden Standards oder standardisierten Dokumenten ist:



(IEC 61547:2020); Deutsche Fassung  
EN IEC 61547:2023 DIN EN IEC 61000-6-1:2019-11  
gemäß den Bestimmungen der Richtlinien  
2001/95/EG, 2012/19/EU, 2014/30/EU, 2011/65/EU,  
2023/988

D. Heckner, Geschäftsführer LASERLUCHS® GmbH

Koblenz, im Mai 2026

Wir sind stets bestrebt, unsere Produkte zu optimieren, und behalten uns das Recht vor, die Produktspezifikationen ohne vorherige Benachrichtigung zu ändern.

## ⊙ ENTSORGUNG/RECYCLING

Sie können das Produkt problemlos über den Restabfall entsorgen.



# HOLOSUN®



**MANUAL**

**HM3X-MICRO**  
HOLOSUN® MAGNIFIER



## ⦿ USAGE

With this 3x magnifier you acquired a high quality and innovative product. The magnifier has a monocular 3x magnification, and its specific design makes it suitable for both left and right handed people. It can be used as a hand held monocular or in combination with nearly any HOLOSUN® rifle-sight. It is ideal for aiming and observing at distances of up to and more than 600 m.

This manual is part of this product. Please read the instructions in the customer manual carefully before using the product. If you are going to pass the product to another user, please make sure to add the manual to the magnifier.

## CAUTION



- For assembly, disassembly or maintenance of the sighting system, the weapon must always be unloaded and all safeties engaged. Always ensure this!
- Do not operate the reflex sight in hazardous areas.
- Please make sure to only let authorized dealers or the customer service from LASERLUCHS® repair this sight.
- Do not alter or modify the sight.

## SAFETY INSTRUCTIONS

When self-assembling, always make sure to only use suitable and long enough screws and screw them in far enough so that the threads grip sufficiently deep – otherwise, the sight may come loose when firing.

## ⦿ COMMISSIONING

During initial installation, the QD locking lever may be too loose or too tight. Adjust the tension to your needs with the T10 Torx® tool supplied with the QD Torx® bolt. If tightened sufficiently, you should be able to release the QD locking lever with just one finger.

### **CAUTION:**

1. Don't use force to close the locking lever!
2. The T10 Torx® bolt is equipped with an anti-rotation plate. Do not turn the Torx® bolt until the locking lever is released.
3. Don't tighten the Torx® bolt or other set screws any further than resistance permits.

Fig. 2

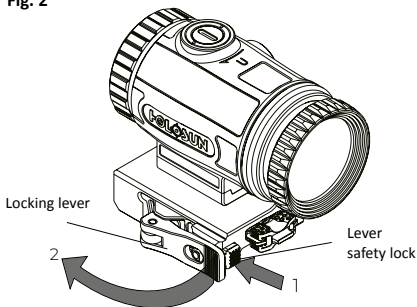
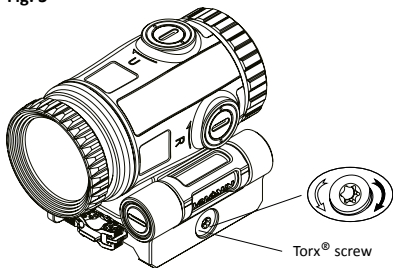

Fig. 3



## ◎ FEATURES

- 1. 3x Magnification:** The device has a monocular 3x magnification
- 2. Flip-to-the-side Design:** The special design allows a rapid and easy 90° side-folding of the magnifier. Convertible from left folding to right folding.
- 3. Degree of Protection:** Waterproof: encapsulated (IP67), nitrogen-filled, anti-fog
- 4. Housing:** shockproof, reliable aluminium construction
- 5. Mountings:** Supplied with a suitable mounting for Picatinny (QD mount).

Fig. 4

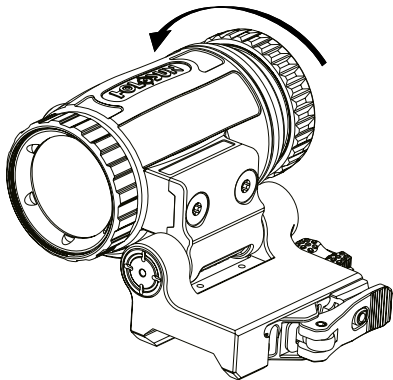

Rapid 90° side-folding possible

## ⦿ MOUNTING

Attach the magnifier to the weapon using the QD mount:

1. Depress the lever safety lock and release the locking lever.
2. Find a suitable position on the rail and attach the magnifier behind your optics.
3. Close the locking lever and let it snap back into place.
4. The repeat accuracy of the QD mount is  $\leq \pm 2$  MOA.
5. The default configuration of the HM3X-MICRO is 1.41 inches (Absolute Co-Witness). Using the spacer, this can be adjusted to 1.63 inches (Lower 1/3 Co-Witness).

## **Spacer/extension adapter installation:**

When you need a spacer and/or extension adapter for your magnifier, you can install the spacer and/or extension adapter (both included in the package) between magnifier and mount. Proceed as follows:

- 1.** Flip the magnifier aside (see Fig. 4).
- 2.** Remove the two screws on the bottom of the magnifier, insert the spacer and/or extension adapter between magnifier and mount (see Fig. 5 and 6).
- 3.** Reinstall the assembly to the magnifier by tightening the screws with the correct length.

Without the spacer, the average height is 1.41 inches (Absolute Co-Witness), with the spacer 1.63 inches (Lower 1/3 Co-Witness).

Fig. 5

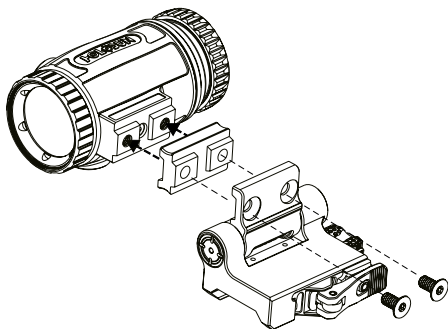
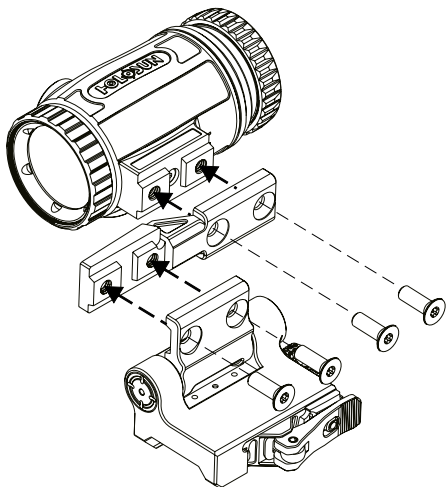

Fig. 6



## ⊙ ADJUSTMENT OF MAGNIFIER

### 1. Alignment

To adjust the alignment, use the adjustment tool, which has to be pulled out from the mount first. With the flat end of the adjustment tool you can change the line of the optical axes by turning the optical axis adjustment in or out.

Fig. 7

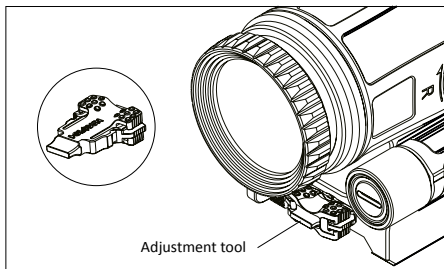

## 2. Optical axis adjustment

If the magnifier is combined with a reflex sight, the reflex sight should be zeroed and the reticle centered in the magnifier. On top of the magnifier is the elevation adjustment screw; the windage adjustment screw is on the right side (see Fig. 8). Use the included tool for zeroing adjustments. Adjust the optical axis of the magnifier to match the optical axis of the reflex sight. This will give you optimal view on the reticle.

### CAUTION



**If you feel that the screws can't be rotated any further, it indicates you have reached the adjustment limit. The magnifier may be damaged by over rotation.**

**Fig. 8**

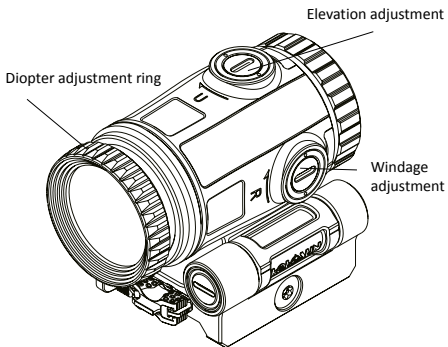

### **3. Diopter adjustment**

Using the diopter adjustment ring on the eyepiece, you can focus not only on your field of view, but also on the reticle of your sight. Turn the ring in the respective direction. The diopter adjustment range of the magnifier is  $\pm 3$  diopter.

## ⦿ MAINTENANCE / CARE

This device is a precision optical instrument that deserves reasonably cautious care. The following tips are provided to ensure long lasting use of the sight.

When cleaning the lenses blow away the dust on surface first. We recommend the HS-LENS-CLEANING-PEN and the HOLOSUN® Mounting kit from our shop. Remove finger prints or other oil with lens cleaner (HS-LENS-CLEANING-PEN), a soft cloth or microfibre cloth. No special maintenance is needed for the housing surface.

Avoid touching the glass surface with dry cloth or tissue paper. Do not use organic solvents such as alcohol or acetone. Do not try to dismantle the device as the internal parts are specially cleaned and sealed with an anti-fog treatment. Therefore the device has a nitrogen filling you would inevitably destroy by dismantling it. Any such attempt will void the warranty. If repair is needed, you can call our customer service centre, visit our website [www.holosun.eu](http://www.holosun.eu) or send us an email.

## ◎ TECHNICAL DATA

- Functionality: monocular magnifier with 3X magnification
- Optical magnification: 3x
- Objective lens diameter: 25 mm
- Eye relief: 67 mm
- Transmission: 75 %
- Exit pupil: 7.1 mm
- Optical coating: multi layer coating
- Lens material: optical glass
- Housing: aluminium
- Housing colour: black
- Diopter: +/- 3 diopter
- Field of view: 7° bei 100 yards
- Dimensions:
  - Length: 65 mm
  - Width: 46 mm
  - Height: 62 mm
- Weight: 240 g

- Waterproof, encapsulated (IP67)  
(1m water depth/30min)
- Operating temperature: -30°C to +60°C
- Storage temperature: -40°C to +70°C
- Mounting: Picatinny (QD mount)  
deviation  $\leq \pm 2$  MOA
- Recommended torque for the QD-mount  
mounting is 0.5 Nm
- Impact and shock resistance
- Housing: nitrogen filled 99.99 %
- Shock resistance: 1000 G

## ⦿ WARRANTY

For more information, see the warranty brochure attached to this product.

## CE DECLARATION OF CONFORMITY

LASERLUCHS® GmbH | Rudolf-Diesel-Str. 2a  
56070 Koblenz | Germany

takes sole responsibility in declaring that this product is in conformity with the following standards or standardized documents:



(IEC 61547:2020); German version  
EN IEC 61547:2023 DIN EN IEC 61000-6-1:2019-11  
in accordance with the provisions of Guidelines  
2001/95/EG, 2012/19/EU, 2014/30/EU, 2011/65/EU,  
2023/988

A handwritten signature in black ink, appearing to read 'D. Heckner', is written over a thin horizontal line.

D. Heckner, Managing Director LASERLUCHS® GmbH  
Koblenz, May 2026

We constantly endeavour to optimize our products and so we reserve the right to modify the product specifications without prior notification.

## ⦿ WASTE DISPOSAL

You can easily dispose the product in the normal household waste.



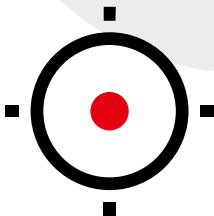
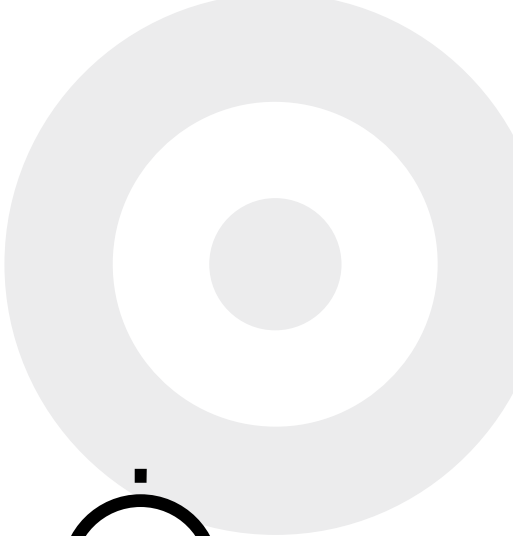



78031210



**LASERLUCHS®**

**GENERAL DISTRIBUTOR**

**LASERLUCHS GMBH**

Rudolf-Diesel-Str. 2a  
D-56070 Koblenz  
Germany

Fon +49 (0)261-983497-80  
Fax + 49 (0)261-983497-88  
info@holosun.eu  
[www.holosun.eu](http://www.holosun.eu)